

ООО «РОКСА ЭНТРАНС®»



Паспорт

**ЭЛЕКТРОМАГНИТНЫЙ
ЗАМОК СЕРИИ «ALER®»
AL-500SH**

Горизонтальная модификация

ТУ 7399-005-38952051-06

Сертификат соответствия № РОСС RU.С305.Н00512
НИЦ «ОХРАНА» ГУВО МВД РФ

г. Москва, 2007 год
<http://www.entrance.roksa.ru>
e-mail: entrance@roksa.ru

1. Введение

Настоящий паспорт удостоверяет гарантированные предприятием-изготовителем основные параметры и характеристики врезного электромагнитного замка серии «ALeg» AL-500SH (в дальнейшем – ЗАМОК).

2. Общие сведения об изделии

- 2.1 ЗАМОК предназначен для применения в системах контроля доступа, системах пожарной и охранно-пожарной сигнализации в качестве запорного устройства. Конструкция ЗАМКА ориентирована на «врезной», или «скрытый», вариант монтажа, при котором не уменьшается дверной проем. Предусмотрен накладной вариант монтажа при помощи специального монтажного комплекта (поставляется отдельно).
- 2.2 ЗАМОК снабжен устройством контроля срабатывания на основе датчика Холла, что позволяет интегрировать ЗАМОК в системы контроля доступа и охранно-пожарной сигнализации.
- 2.3 Модификация – для установки в горизонтальном положении.
- 2.4 Пример записи при заказе: врезной электромагнитный ЗАМОК для горизонтальной установки AL-500SH.

3. Технические характеристики

- 3.1 Масса ЗАМКА – не более 1,5 кг.
- 3.2 Габаритные размеры корпусной части ЗАМКА – 203×30×20 мм. Габаритные размеры якорной части ЗАМКА – 203×30×23 мм.
- 3.3 Длина кабелей для подключения ЗАМКА – не менее 0,25 м.
- 3.4 Номинальное напряжение питания ЗАМКА от источника постоянного тока 12 В.
- 3.5 Допустимое колебание напряжения электропитания +10% -5% от номинального значения.
- 3.6 Максимальное усилие удержания якоря при попытке взлома не менее 5000 Н.
- 3.7 Ток потребления силовой обмотки – не более 0,4 А.
- 3.8 Ток потребления управляющей обмотки – не более 0,04 А.
- 3.9 Допустимая величина зазора между рабочими поверхностями корпусной и якорной частей 1,5 – 3,5 мм.
- 3.10 Температурный диапазон работы ЗАМКА от минус 10 до +35°С.

4. Комплектность

В основной комплект поставки входит:

- | | |
|----------------------------|-------|
| - корпусная часть ЗАМКА | 1 шт. |
| - якорная часть ЗАМКА | 1 шт. |
| - регулировочные прокладки | 6 шт. |
| - паспорт | 1 шт. |
| - упаковочная коробка | 1 шт. |

Монтажный комплект для накладного варианта установки и переходные планки для установки на металлическую дверь поставляются отдельно.

5. Принцип действия

ЗАМОК состоит из корпусной и якорной частей. При закрытии двери подвижная пластина якорной части притягивается к корпусной части, при этом удерживающие выступы на ней входят в соответствующие гнезда пластины (рис. 1).

Усилие удержания двери в закрытом положении при попытке взлома первоначально определяется усилием сдвига пластины якорной части относительно корпусной части, а затем (после преодоления этого усилия) конструктивными размерами удерживающих выступов. При снятии управляющего напряжения корпусная часть размагничивается и пластина возвращается в исходное положение, что приводит к отпиранию двери.

Контроль срабатывания ЗАМКА осуществляется с помощью датчика Холла, который измеряет величину магнитного потока между корпусной и якорной частью замка. Датчик Холла управляет встроенным герконовым реле, состояние контактов которого может использоваться в различных системах контроля доступа.



Рис. 1

6. Указания по монтажу и эксплуатации

6.1 Толщина двери для врезного варианта крепления ЗАМКА должна быть не менее 45 мм, при этом гарантированные зазоры между подвижной пластиной якорной части и внутренними поверхностями гнезда в двери должны быть не менее 1 мм. Т. е. пластина должна свободно, не касаясь стенок гнезда, перемещаться в пределах своего рабочего хода. Рекомендуемая ширина гнезда двери в зоне перемещения пластины якоря должна быть не менее 32 мм. Остальные габаритно-установочные размеры показаны на рис. 2 и 3. На рис. 3 показан вариант установки якорной части в металлическую дверь с помощью переходных планок (пластин). Аналогичное гнездо выполняется в дверной коробке (рис. 4 и 5). На рис. 5 показан вариант установки корпусной части в металлическую дверную коробку с помощью переходных планок (пластин).

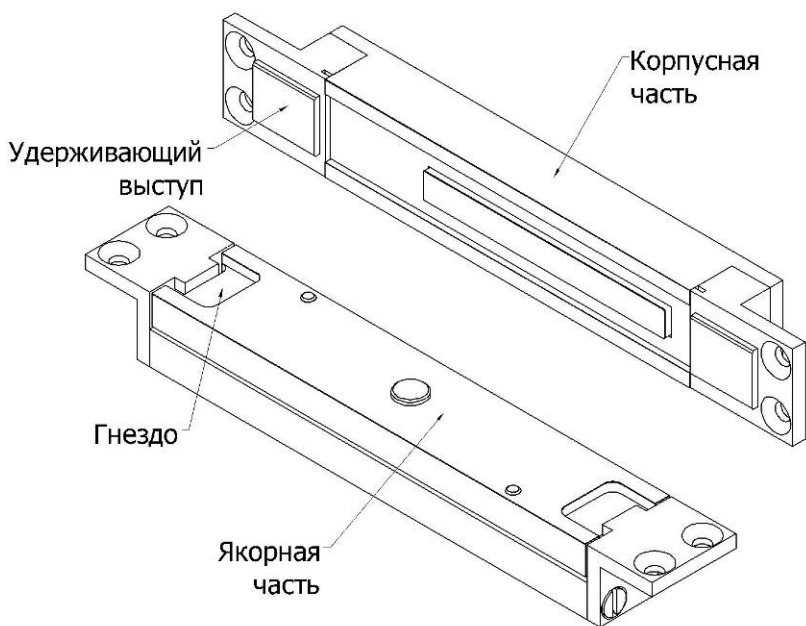

Рис. 2



Рис. 3

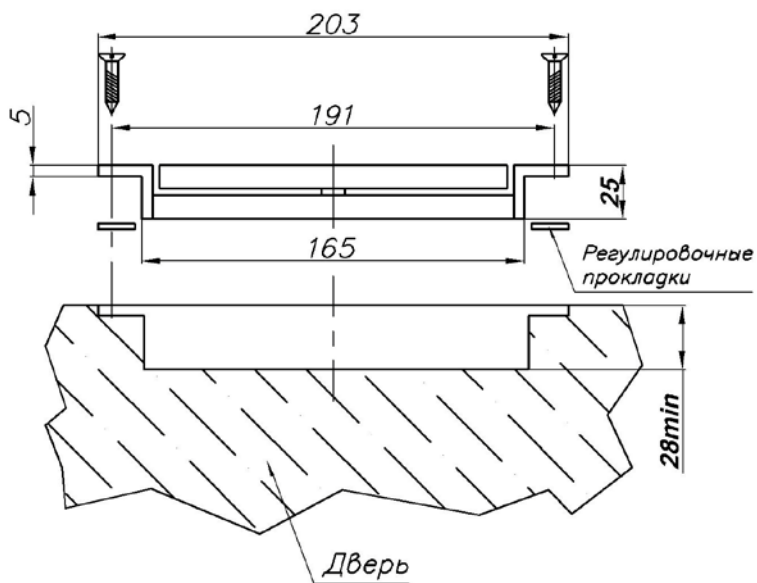

Рис. 4

6.2 Расположение гнезд друг относительно друга в продольном направлении (т.е. вдоль длинной стороны якорной части) должно обеспечивать точность совпадения выступа на корпусной части и гнезда якорной части в пределах ± 1.5 мм. В поперечном направлении (т.е. перпендикулярно полотну двери) расположение гнезд должно обеспечивать гарантированный люфт закрытой двери, т.е. подвижная пластина якорной части должна свободно, не касаясь стенок гнезда двери, перемещаться в пределах своего рабочего хода. При этом не должно происходить защемление подвижной пластины из-за влияния уплотнения двери, деформации дверного полотна, неточной навески петель и других факторов создающих «отдачу» двери при закрывании.

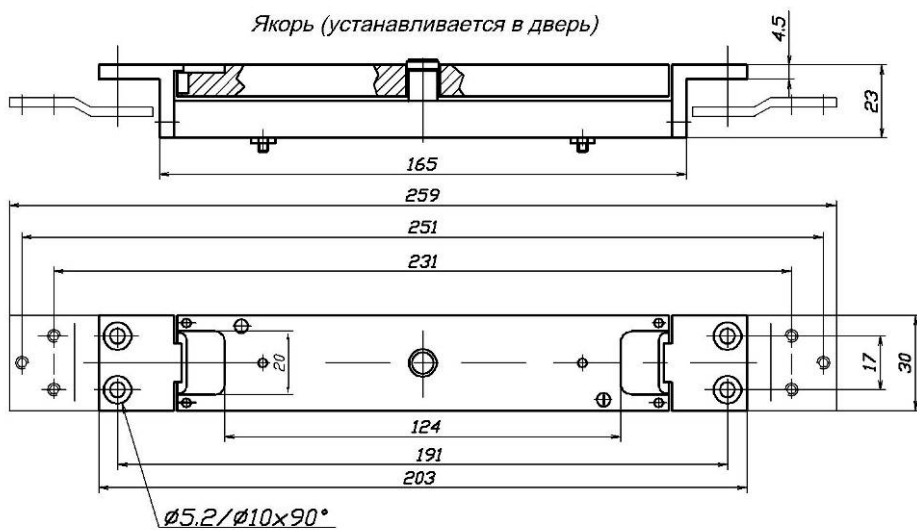
Крепление якорной и корпусной частей производится винтами М4 длиной не менее 12 мм.

Корпус (устанавливается в дверную коробку.)

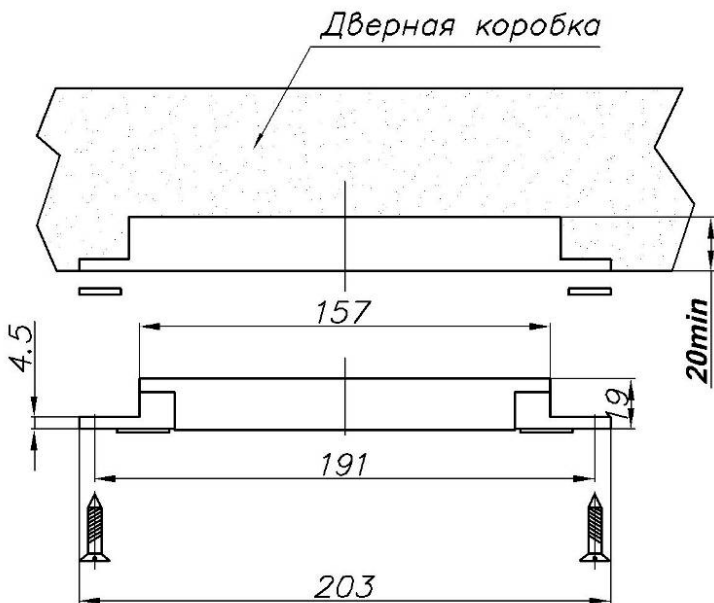

Рис.5



Рис. 6

- 6.2 Корпусная часть замка и центральная часть рабочей поверхности корпусной части должны занимать в дверной коробке следующее положение относительно оси вращения двери (рис. 6):
- 6.3 Допустимый рабочий (эксплуатационный) ЗАЗОР между рабочими поверхностями якорной и корпусной частей после установки и окончательного закрепления элементов ЗАМКА должен находиться в пределах 1,5 – 3,5 мм. Рекомендуемая (оптимальная) величина ЗАЗОРА 1,5 – 3 мм. При этом необходимо учитывать, что высота выступов корпусной части составляет 1,5 мм, поэтому при минимальном ЗАЗОРЕ, в процессе закрывания двери, выступы могут слегка касаться поверхности пластины и скользить по ней, а при ЗАЗОРЕ меньше 1,5 мм может повыситься усилие при штатном открывании двери. ЗАЗОР обеспечивается за счет установки регулировочных планок из комплекта поставки (толщиной 0,5 мм) под опорные поверхности корпусной и якорной частей.
- 6.4 Проверку ЗАЗОРА между рабочими поверхностями корпусной и якорной частей ЗАМКА рекомендуется проводить не реже одного раза в 3 месяца. В случае, если ЗАЗОР не соответствует параметрам, установленным настоящим паспортом, произвести регулировку при помощи регулировочных пластин.
- 6.5 Для монтажа ЗАМКА на металлические двери используются переходные планки, поставляемые отдельно.
- 6.6 Схема подключения ЗАМКА при управлении по “+12В” показана на рис. 7. Схема подключения ЗАМКА при управлении по “земле” показана на рис. 8. При замыкании контакта управления замком К1 ЗАМОК разблокируется.
- 6.7 Выводы 1 и 2 (рис. 7, 8) соединительного кабеля являются нормально-разомкнутыми «сухими» контактами герконового реле датчика срабатывания замка. Выводы 1, 2 замкнуты, если ЗАМОК заблокирован и разомкнуты, если – разблокирован. Допустимый ток коммутации через эти выводы не должен превышать 500 мА при напряжении не более 200 В.
- 6.8 В целях повышения помехоустойчивости системы рекомендуется подключать выводы 1 и 2 (рис. 7, 8) к системе контроля доступа отдельным двухпроводным кабелем.
- 6.9 При монтаже корпусной части в глухое гнездо деревянной дверной рамы возможен нагрев корпуса замка до 55°С, что не влияет на функционирование замка.

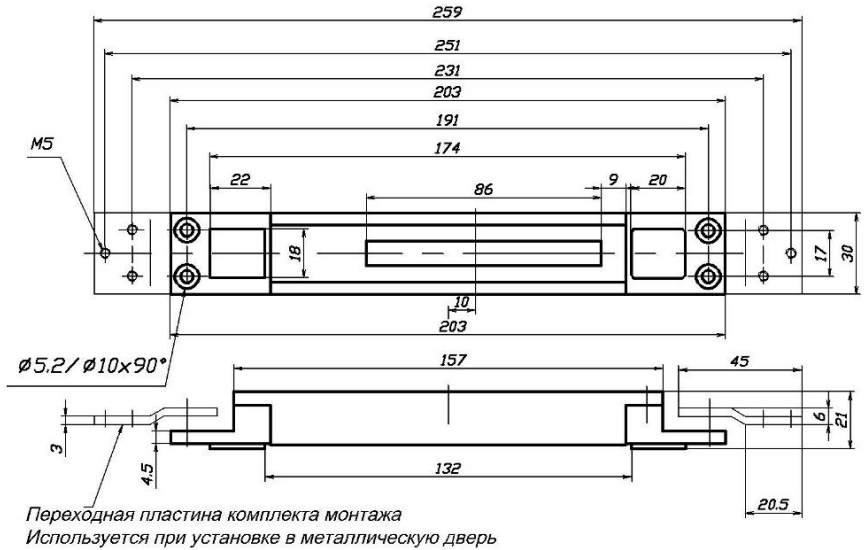

Рис. 7

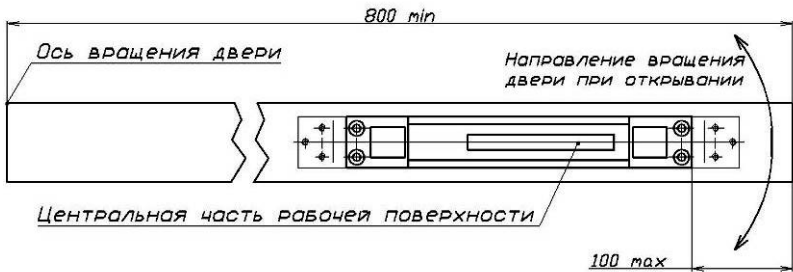

Рис. 8

7. Условия хранения.

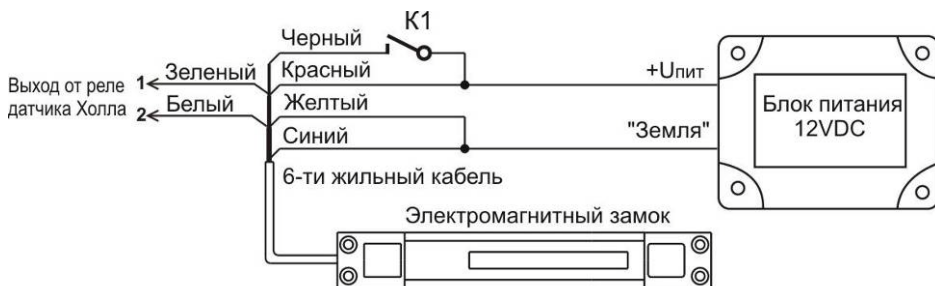
Электромагнитный замок AL-500SH подлежит хранению в отапливаемых и вентилируемых помещениях при температуре от +5 до +40°C при относительной влажности воздуха до 80% в упаковке поставщика.

8. Гарантии изготовителя.

- 8.1 Изготовитель гарантирует работоспособность ЗАМКА при соблюдении потребителем правил эксплуатации и хранения, установленных в настоящем руководстве по эксплуатации.
- 8.2 Гарантийный срок эксплуатации замка – **12 месяцев**. Срок гарантии устанавливается с даты продажи или с даты установки на объекте, но не более чем **24 месяца** с даты приемки ОТК предприятия-изготовителя.
- 8.3 При обнаружении дефекта производственного характера замок подлежит замене.
- 8.4 Потребитель лишается прав на гарантийный ремонт в следующих случаях:
- при нарушении правил эксплуатации ЗАМКА;
 - при вскрытии ЗАМКА;
 - при наличии механических повреждений ЗАМКА.
- 8.5 Гарантийный ремонт осуществляется при предъявлении настоящего гарантийного талона с проставленными датами изготовления и продажи (установки), а также штампом торгующей (монтажной) организации.

Дата приемки ОТК

Штамп ОТК

Отметка о продаже или установке
Электромагнитный замок серии ALer AL-500SH

Организация-продавец или установщик

Дата

Подпись